



Celdas de carga monobloque

2021-08. ver 03 .

Monobloque premium SPW12

Celda de carga single point para plataformas de una sola celda, clase C3,



Descripción:

- Capacidades de 300 a 1000kg
- Sensibilidad de 2mV/V
- Construida en aluminio
- Protección IP67
- Tamaño de plataforma de 80x80cm



Especificaciones técnicas:

Parámetro	Especificación	Unidad
Capacidades (E _{max}) :	300,500,635, 1000	kg
Sensibilidad (C _n) :	2.0 ± 10%	mV/V
Balance de cero	± 0.06	mV/V
Max. Tamaño de plataforma	80 x 80	cm
Linealidad:	< ± 0.017	% de la capacidad max.
Repetibilidad	< ± 0.017	% de la capacidad max.
Histéresis	< ± 0.017	% de la capacidad max.
Creep en 30 min	< ± 0.023	% de la capacidad max.
Resistencia de entrada (R _{ic}) :	415 ± 15	Ohms
Resistencia de salida (R _o) :	350 ± 3	Ohms
Resistencia de aislamiento :	> 1 [50 VDC]	Giga-Ohms
Limite de sobrecarga :	150	% de la capacidad max.
Ruptura de celda :	300	% de la capacidad max.
Rango de temperatura en operación :	-10 a +40 / 14 a +104	°C / °F
Excitación Recomendada :	10	V (AC o DC)
Máxima excitación permitida :	15	V (AC o DC)
Peso aproximado :	2,7	kg
Material :	Aluminio	
Tipo de sello:	Ambientalmente sellada	
Clase de protección :	IP67	
Cable:	<t>5.1 mm x 2m	
Celdas compatibles:	PW12B, PW12 de HBM	

Conexiones

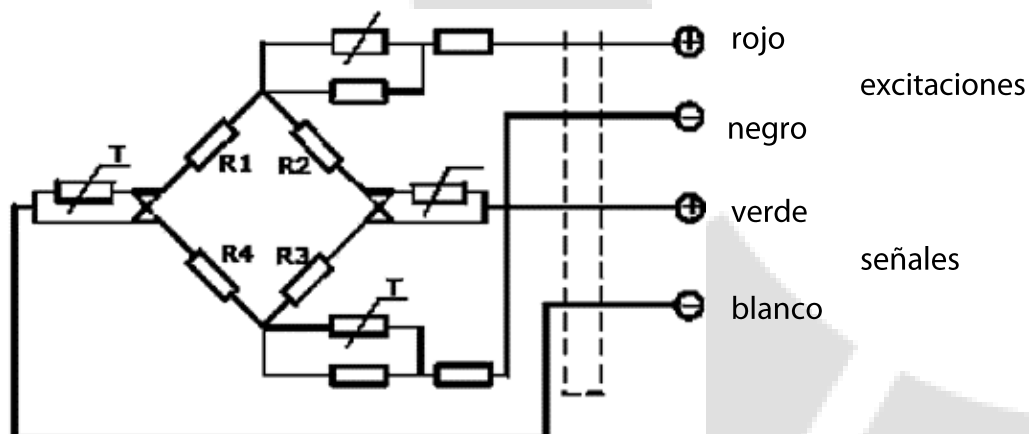

Dimensiones:

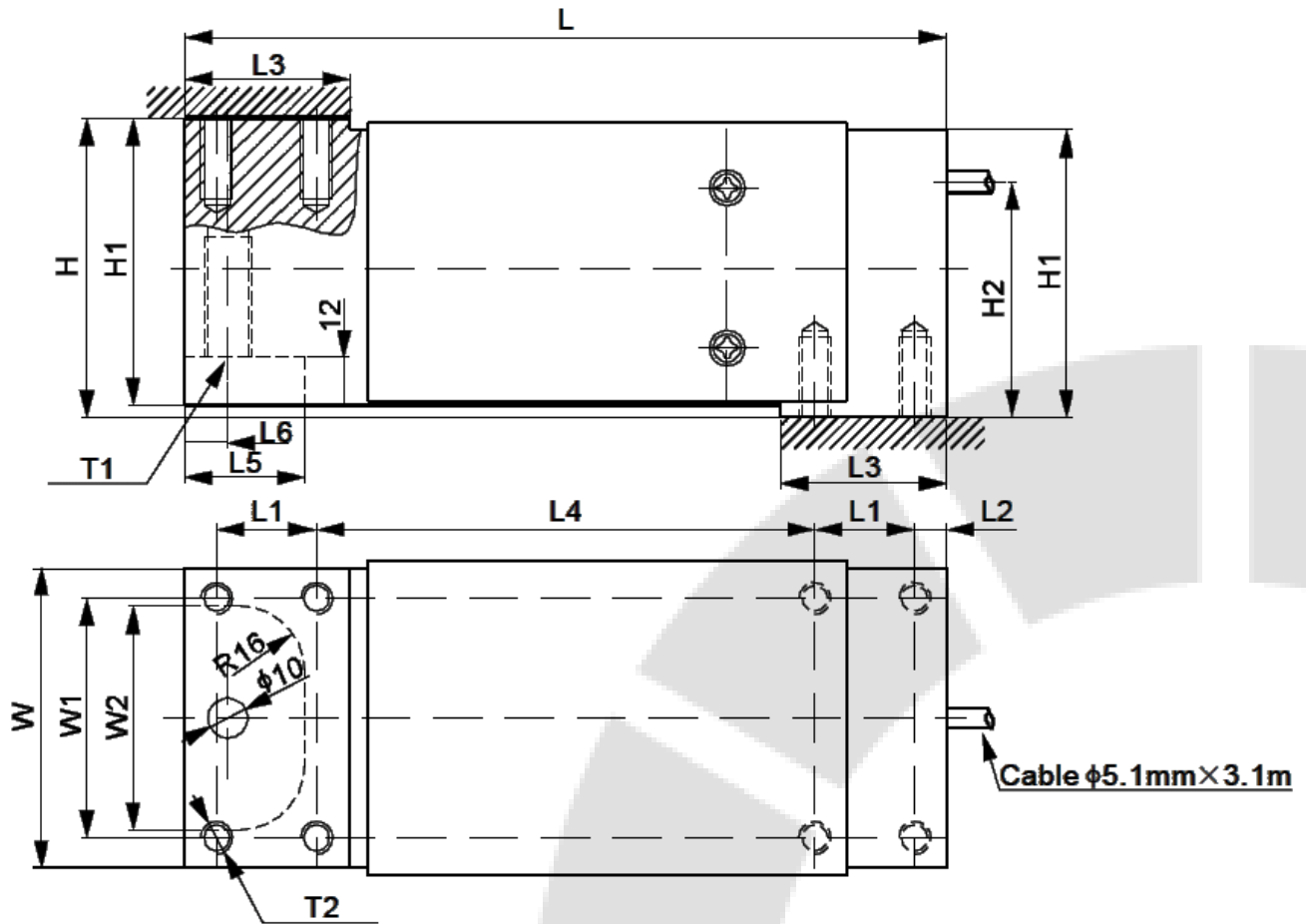

Capacidad Max		H	H1	H2	L	L1	L2	L3	L4	L5	L6	W	W1	W2	T1	T2
kg	mm															
300 ... 1000		75	72	59	191	25	8	41.5	125	30	10.8	75	60	56	1/2 Depth 30	8-5/16—18 UNC Depth 0.8



*Todas las características y especificaciones del producto están sujetas a cambios sin previo aviso